

SMARTHEART™

Automatic Blood Pressure Monitor

Model # 01-539WR



INSTRUCTION MANUAL **ENGLISH AND SPANISH**

Please read this instruction manual
completely before operating this unit.

STOP!
**PLEASE ENSURE YOU HAVE ALL OF THE
FOLLOWING COMPONENTS BEFORE USING
YOUR DIGITAL BLOOD PRESSURE MONITOR**



Digital Monitor

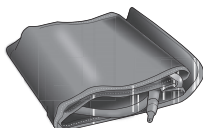

Adult Cuff

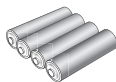

4 AA
Batteries



Storage Case

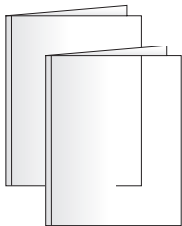

Instruction Manual
Quick Start Guide
Blood Pressure Reading Tracking Log
FAQ Information Sheet
Replacement Parts Order Form

**IF YOU ARE MISSING ANY PARTS, INCLUDING INSERTS OR
INSTRUCTION MANUALS, DO NOT RETURN TO PLACE OF
PURCHASE. CONTACT CUSTOMER CARE AT 866-326-1313.**

INDEX

Care & Safety Information.....	4-6
Introduction & Indications for Use.....	7
Blood Pressure Monitor Features	8-9
Getting Started	10
Battery Installation	11
Setting the Date/Time	12-13
Fitting & Applying Your Cuff	14-15
Taking Your Blood Pressure Reading	16-17
Interpreting Your Results	18-19
Memory Function	20-21
Care & Maintenance	22-23
Display & Label Symbols.....	24
Display Symbols	25
Troubleshooting	26
Error Codes.....	27
Technical Alarm Description	27
FCC Statement.....	28
Electromagnetic Compatibility.....	29-31
Product Specifications.....	32
Warranty	33
Instrucciones en Español	35-67
Reference Page.....	68

Toll-Free Customer Care Help Line: 1-866-326-1313
Monday – Friday 8:30 a.m. – 4:30 p.m. CST

SmartHeart™
Manufactured for
Veridian Healthcare
1175 Lakeside Drive
Gurnee, IL 60031
www.veridianhealthcare.com

Made in China

#93-1434 08/21
©2021 Veridian Healthcare, LLC

CARE & SAFETY INFORMATION

NOTE: Read all instructions carefully before use. The following basic precautions are needed when using an electrical product.

CAUTION: Failure to read and observe all precautions could result in personal injury or equipment damage.

Improper care or use of your blood pressure monitor may result in injury, damage to the unit or ineffective treatment. Following these instructions will ensure the blood pressure monitor's efficacy and long life.

GENERAL CAUTIONS AND WARNINGS

- Measurement results should be discussed with your physician or healthcare professional; never self-diagnose or attempt treatment as this may be dangerous.
- Intended for adult use only; this device is not approved for neonate, infant or child use. Not for use by pregnant women.
- Keep out of reach of children.
- The patient is the intended operator of this device.
- Do not use the unit if it has any damaged parts (including power cord or plug and cuff), if it has been submersed in water or dropped.
- If any abnormality occurs, discontinue use until the unit has been examined and repaired.
- Only use included attachments and parts; do not use attachments from other brands or models as these may not be properly calibrated for use with this device and may result in measurement error.
- Do not disassemble the unit or attempt to repair it; substitution of a component different from that supplied may result in measurement error and will void manufacturer warranty.
- Always follow local regulations for proper disposal of the monitor, cuff and batteries.

CARE & SAFETY INFORMATION

- Swallowing batteries and battery fluid is extremely dangerous; keep batteries and unit out of reach of children and disabled persons.
- Do not use this device with other diagnostic monitoring equipment on the same limb.
- Do not use near active HF Surgical Equipment and the RF shielded room of an ME system for magnetic resonance imaging, where the intensity of the EM Disturbances is high.
- Do not share this device with infected persons where there may be a risk of cross-contamination.
- Consult with your physician before if the cuff may be applied over a wound or inflammation diseases.
- It is inappropriate for people with serious arrhythmia to use this Electronic Sphygmomanometer.
- Consult with your physician before use if any of the following conditions are present: arrhythmia, common arrhythmias such as atrial or ventricular premature beats or atrial fibrillation, arterial sclerosis, poor perfusion, diabetes, pre-eclampsia, renal diseases, inflammatory diseases, intravascular therapy, arteriovenous shunts or if a mastectomy has been performed.
- Motion, trembling and shivering may affect measurement reading.
- For information regarding potential electromagnetic or other interference between digital monitor and other devices and advice on avoidance of such interference, consult with the Electromagnetic Compatibility portion of this manual.
- Monitor should be kept at least 12" from other wireless devices during use.
- If you are allergic to plastic or rubber, consult with your medical professional before using this device.

CARE & SAFETY INFORMATION

OPERATING CAUTIONS AND WARNINGS

- Prolonged over-inflation may cause congestion, swelling or bruising in some people.
- Too-frequent measurements may cause injury due to blood flow interference.
- Check the circulation of the user before, during and after use.
- If you experience any discomfort or an abnormality occurs, stop using the device immediately; to stop the device during operation, press the **POWER** button and the cuff will automatically deflate.
- Operation outside of stated operating temperature may result in measurement error or device malfunction; operation environment temperature is: 50°F – 104°F (10°C – 40°C); Humidity: ≤90%RH max.
- Never use this unit while operating a vehicle or in the bathtub or shower.

STORAGE CAUTIONS AND WARNINGS

- Storage outside of stated storage temperature may result in measurement error or device malfunction; storage environment temperature is: -4°F – 131°F (-20°C – 55°C); Humidity: ≤90%RH max.
- Keep the unit out of reach of children.
- Always keep the unit unplugged while not in use; remove the batteries if the unit will not be used for an extended period of time.

CLEANING CAUTIONS AND WARNINGS

- Never immerse the unit in water to clean as it may damage the unit.
- Follow the 'Care & Maintenance' portion of this manual for instruction on how to clean and care for your monitor.

INTRODUCTION & INDICATIONS FOR USE

It is recommended that you first seek the advice and recommendation of your physician or healthcare professional when using home diagnostic devices, including blood pressure monitors.

Automatic digital blood pressure monitors use the oscillometric method to electronically measure your blood pressure. The monitor detects your blood's movement through the artery in your arm and converts the movements into a digital reading. The oscillometric method does not require a stethoscope, making the monitor ideal for home use.

Blood pressure readings determined with this device are equivalent to measurements obtained by a trained healthcare professional using the cuff/stethoscope auscultation method, within the limits prescribed by the American National Standard for Electronic or Automated Sphygmomanometers.

Thank you for purchasing an Automatic Blood Pressure Monitor. With proper care and use, your monitor will provide you with many years of reliable readings.

**PLEASE READ THIS INSTRUCTION MANUAL
COMPLETELY BEFORE OPERATING THIS UNIT.**

BLOOD PRESSURE MONITOR FEATURES

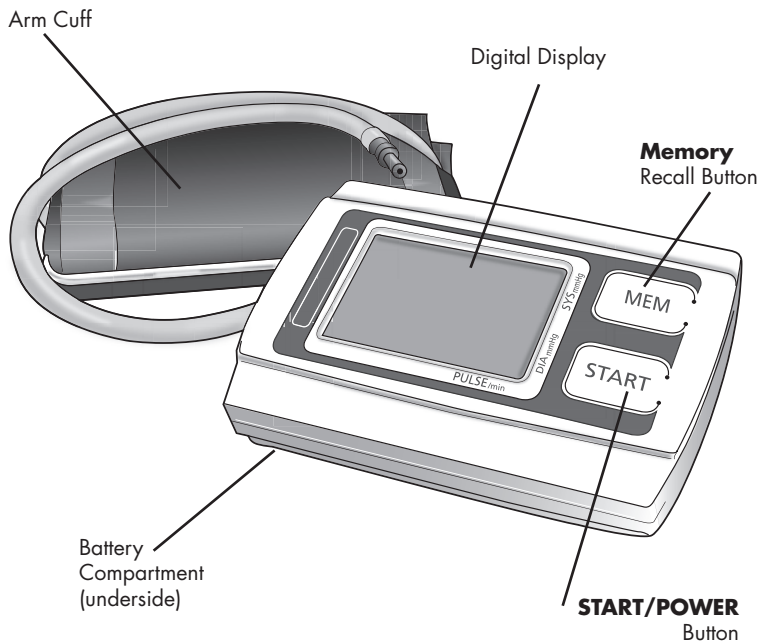

DETAILS OF THE DIGITAL DISPLAY SCREEN AND INTERPRETATION OF THE SYMBOLS ARE INCLUDED THROUGHOUT THIS MANUAL.

BLOOD PRESSURE MONITOR FEATURES

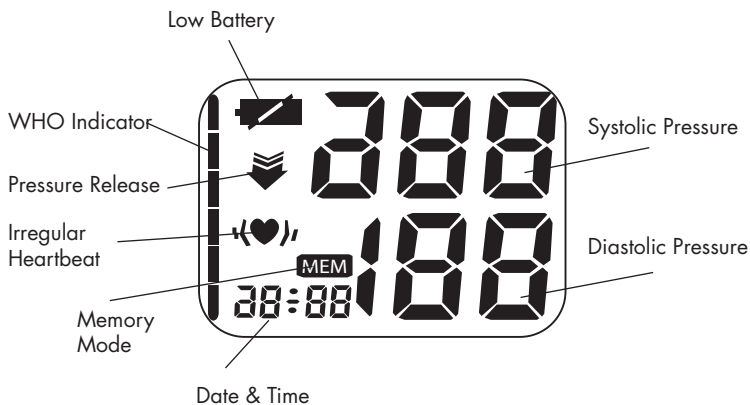

GETTING STARTED

Before Taking a Measurement

1. Your readings should only be interpreted by your physician or healthcare professional with access to your individual medical history. Regular use of a home blood pressure monitor will allow you to track and record your readings for discussion with your physician.
2. Conduct your measurement in a quiet place while seated in a relaxed position. Rest for 15 minutes before taking your reading. If an error occurs or you desire to take a second reading, allow 15 minutes between readings for your blood vessels to return to normal.
3. Avoid smoking, eating, taking medication, alcohol, physical activity or any other stressful activity for 30 minutes prior to taking a reading.
4. Always remove any jewelry or constrictive clothing that may interfere with the cuff placement.
5. Keep yourself and the monitor still during measuring; do not talk during the reading.
6. It is recommended that you take your readings at the same time each day to better monitor any indications in your results.
7. Record your daily measurement on the included chart or some other written document to share with your physician.

BATTERY INSTALLATION

This unit requires 4 AA batteries.

It is necessary to replace the batteries when the “Low Battery”  symbol appears on the display or when the display does not turn on after the **START** button is pressed.

The battery compartment is located on the underside of this monitor.

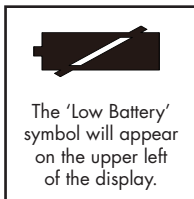

1. Press down and slide off battery cover.
2. Insert or replace 4 AA batteries into the battery compartment, ensuring to match the indicated polarity symbols. Always use new batteries.
3. Replace the battery cover.
4. Dispose of batteries according to local disposal and recycling regulations.

It is recommended to remove the batteries if the unit will not be used for an extended period of time.

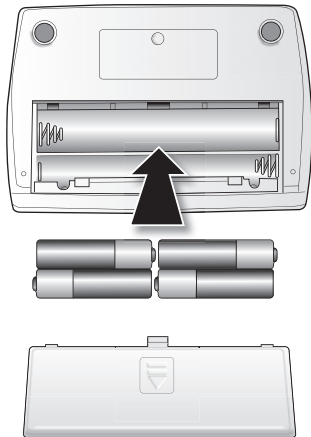

SETTING DATE/TIME

IT IS NECESSARY TO SET THE DATE AND TIME FOR THE UNIT EVERY TIME BATTERIES ARE INITIALLY INSTALLED OR REPLACED.

Date and time will default to factory settings, 12:00 a.m. / 1(M)-1(D), if you do not choose to set the correct data.

The date/time feature is on the bottom left of the display screen. This unit stores the date and time, allowing for a date/time stamp on all readings in the memory recall function.

1. When the batteries are installed, the time/date will automatically show on the lower left of the display as 12:00/1(M) -1(D). After set-up time and date will continue to alternate even when the monitor is off and not in use.
2. When the unit is off, press and hold the **START** and **MEM** button at the same time. The month will begin to flash, Fig. 1.
3. Press the **MEM** button to advance the month until the desired number appears. To scroll through the numbers quicker, hold down the **MEM** button as the numbers advance.
4. Press the **START** button to confirm the month entry.
5. Next, the date will blink. Repeat steps 2 and 3 to set the date, then hours, then minutes, Fig 2. This unit does not track the year.
6. After setting the minutes, the unit will automatically exit out of the date/time setting mode and is ready to take a measurement.

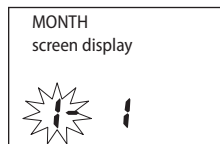

Fig. 1

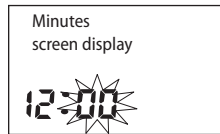
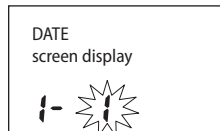

Fig. 2

SETTING DATE/TIME

WHEN THE MONITOR IS OFF, THE DATE/TIME ALTERNATING SCREEN WILL STILL APPEAR ON THE DISPLAY.

Time is displayed in 24hr Military Time. This chart explains the time conversion.

MILITARY TIME = REGULAR TIME

1:00 = 1AM	7:00 = 7AM	13:00 = 1PM	19:00 = 7PM
2:00 = 2AM	8:00 = 8AM	14:00 = 2PM	20:00 = 8PM
3:00 = 3AM	9:00 = 9AM	15:00 = 3PM	21:00 = 9PM
4:00 = 4AM	10:00 = 10AM	16:00 = 4PM	22:00 = 10PM
5:00 = 5AM	11:00 = 11AM	17:00 = 5PM	23:00 = 11PM
6:00 = 6AM	12:00 = 12PM	18:00 = 6PM	24:00 = 12AM

FITTING & APPLYING YOUR CUFF

PROPER CUFF FIT AND PLACEMENT IS CRITICAL IN OBTAINING ACCURATE BLOOD PRESSURE MEASUREMENTS. PLEASE READ THESE INSTRUCTIONS CAREFULLY AND CONSIDER CONSULTING WITH YOUR PHYSICIAN FOR FURTHER DIRECTION.

Before applying your blood pressure cuff, be sure the cuff included with this monitor is the appropriate size.

To determine the proper cuff size, measure the circumference of your left upper arm at the point midway between inside bend of your elbow and your shoulder.

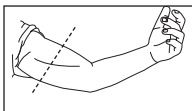

Wide-Range Adult Cuff fits arm circumference 8.6" – 16.5" (22–42 cm)

If for any reason you are unable to or should not use your left arm, please modify the instructions for cuff application to your right arm. Your physician can help you identify which arm is best for you to take measurements from.

Assembling Your Cuff

Your cuff may need to be 'threaded' through the metal bar to form the cuff cylinder for your arm.

1. Lay the open cuff hook and loop side down, size/instruction wording side up on a flat surface.
2. Keeping the words on the inside of the cuff, thread the end of the cuff through the metal bar, Fig 1. The end of the cuff should be able to fold over onto itself for securing via the hook and loop closure, Fig 2.

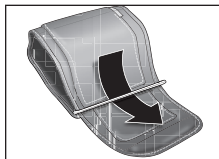

Fig. 1

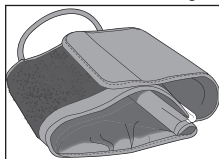

Fig. 2

FITTING & APPLYING YOUR CUFF

Applying Your Cuff

Be seated at a table or desk with your feet flat on the floor. To avoid accidentally pulling on or dropping your monitor, the cuff should not be plugged into the monitor until after the cuff is applied to your arm.

The cuff is printed with a useful guide for applying the cuff; please consult the following steps for additional direction.

1. Remove any constrictive clothing or jewelry that may interfere with cuff placement.
2. Slide the cuff cylinder onto your left arm and align the artery mark over the brachial artery on the inside of your arm, Fig 3.

The tube should follow the inside length of the arm, Fig 4.

3. The bottom edge of the cuff should be positioned approximately 0.5" above the elbow joint, Fig 5.
4. When the cuff is closed around the arm, the triangle guide imprint should be within the OK range bar marking; if the triangle is outside of the range, a different sized cuff is needed.
5. The cuff should fit comfortably, yet snugly around your arm, Fig 6. You should be able to insert one finger easily between your arm and the cuff.
6. During use, avoid compression or squeezing of the air hose/tube, as this may cause inflation error or injury due to excessive cuff pressure.

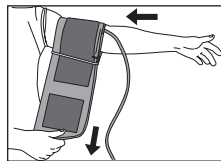

Fig. 3

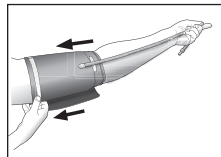

Fig. 4

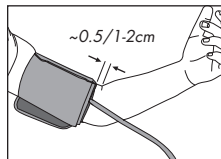

Fig. 5

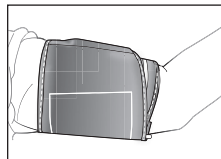

Fig. 6

Fig. 6

TAKING YOUR BLOOD PRESSURE READING

Please read the preceding portions of this manual prior to taking your first reading.

Reminder, it is important to avoid smoking, eating, taking medication, alcohol consumption or physical activity 30 minutes prior to taking a reading.

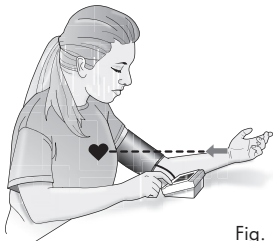

Fig. 1

1. Position the monitor on a flat, stable surface with the digital display in view.
2. With the cuff properly positioned on your arm, insert the cuff tubing connector into the port on the left side of your monitor.
3. Rest your elbow on a solid surface with your palm facing upward. Elevate your arm so that the cuff is at the same level as your heart, Fig 1. Relax your left hand.
4. Press the **START** button to turn the unit on; the unit will run a self-test, Fig 2.
5. The display will show the current memory bank in use, U1 or U2, Fig 3. Press the **MEM** button to select a different memory bank if desired. If no selection is made, the unit will default to the memory bank displayed.
6. The display will briefly show a flashing arrow and '0' before the measurement begins, Fig 4.
7. The cuff will automatically inflate to approximately 190mmHg or 40 mmHg higher than the last systolic pressure reading stored in memory.

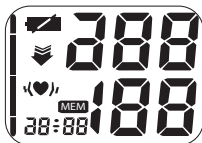

Fig. 2

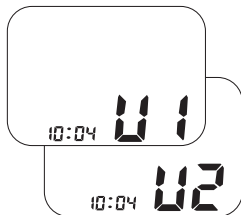

Fig. 3



Fig. 4

TAKING YOUR BLOOD PRESSURE READING

YOU CAN STOP THE INFLATION OR DEFLATION PROCESS AT ANY TIME BY PRESSING THE START BUTTON.

- When the inflation has reached optimum level, the display will begin to show the decreasing pressure while you feel the pressure of the cuff decrease.
- When the measurement is complete, your blood pressure measurement and pulse will display separately on the screen alternating repeatedly every 2-3 seconds, Fig 5. The systolic and diastolic readings will display at the same time.
- The Hypertension Indicator will indicate your reading range on the left side of the display, Fig 6. For more information see Interpreting Your Results.
- If an irregular heartbeat was detected during the reading, the Irregular Heartbeat Detector icon will appear flashing on the display for both the measurement results and pulse results screens, Fig 7. For more information see Interpreting Your Results.
- The reading will automatically be stored in the memory bank selected prior to the measurement, up to 60 readings.
- Select **START** to turn the unit off and conserve energy and battery life. The unit will automatically shut-off and revert to time/date mode after approximately 1 minute.
- Disconnect the tubing prior to storage.

Systolic/Diastolic Results



Pulse Results



Fig. 5



Fig. 6

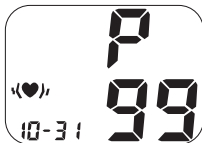

Fig. 7

INTERPRETING YOUR RESULTS

Irregular Heartbeat (♥),

An irregular heartbeat is defined as a heartbeat rhythm that is more than 25% slower or 25% faster than the average measurement detected while the monitor is conducting the measurement. When this device detects an irregular rhythm two or more times during the reading, the IHB symbol will appear on the display.

This monitor will operate if the icon appears, but the results may be compromised, especially if this symbol appears often. Please consult with your physician or trained healthcare professional for further information regarding an irregular heartbeat and if this symbol appears frequently.

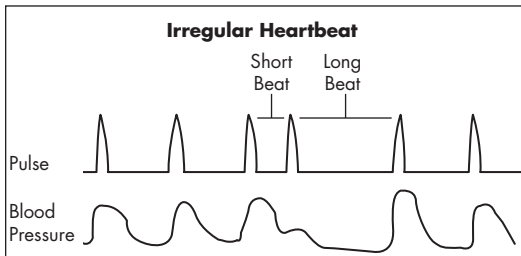
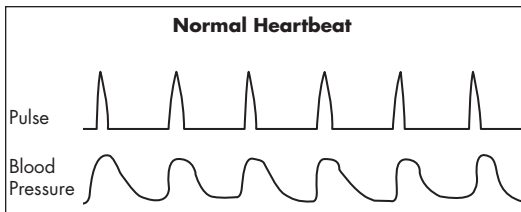

INTERPRETING YOUR RESULTS

Hypertension Indicator - WHO Classifications



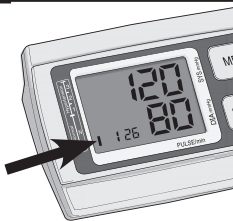



This unit features our unique Hypertension Indicator. The color bars on the left side of the monitor display correspond with an icon on the digital display, indicating where the measurement results fall within the World Health Organization standards.



The World Health Organization has established globally accepted standards for the assessment of high or low blood pressure readings. The below chart should be considered only as a guideline, always consult with your physician or health care professional to interpret your individual results. Never adjust your medication(s) dosage, or severely alter your diet or exercise routine without consulting with your physician.



The Hypertension Indicator is located on the left side of the display window

 <p>Stage 3 Hypertension Systolic pressure: ≥ 180 mmHg or Diastolic pressure: ≥ 110 mmHg</p>	 <p>High Normal Systolic pressure: ≥ 130-139 mmHg or Diastolic pressure: ≥ 85-89 mmHg</p>
 <p>Stage 2 Hypertension Systolic pressure: ≥ 160-179 mmHg or Diastolic pressure: ≥ 100-109 mmHg</p>	 <p>Normal Systolic pressure: ≥ 120-129 mmHg or Diastolic pressure: ≥ 80-84 mmHg</p>
 <p>Stage 1 Hypertension Systolic pressure: ≥ 140-159 mmHg or Diastolic pressure: ≥ 90-99 mmHg</p>	 <p>Optimal Systolic pressure: < 120 mmHg or Diastolic pressure: < 80 mmHg</p>

MEMORY FUNCTION

Recalling Measurements in Memory

This monitor stores and recalls up to 60 measurements per memory bank, 120 total, plus an average of the last three measurements in each bank. These measurements can be shared with your physician or trained healthcare professional.

1. When the unit is off, press and release the **MEM** button. The display will show the last memory bank used, U1 or U2, and the number of measurements in that bank, Fig 1. Press the **START** button if you wish to select a different memory bank.
2. Press the **MEM** button again to review the saved measurements. The first reading displayed is the average of the last three measurements in that bank, Fig 2. The average blood pressure measurement and pulse will display separately on the screen alternating repeatedly every 2-3 seconds, the A will remain on the display.
3. Press the **MEM** button again to scroll through all of the measurements. Each measurement will indicate the date and time taken, the measurement and pulse reading, Hypertension Indicator results and Irregular Heartbeat if present, Fig 3.
4. After you've scrolled through all the readings, the display will cycle back to the first reading in memory. Press **START** to turn the unit off.

When the number of readings exceeds 60, the oldest data will be replaced with the new record.

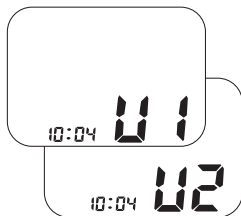

Fig. 1

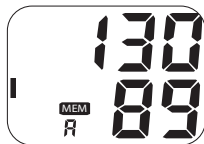

Fig. 2



Fig. 3



Fig. 4

MEMORY FUNCTION

Clearing Measurements From Memory

1. Press and release the **MEM** button. The unit will display how many measurements are stored within the bank.
2. Select the desired user bank to clear by pressing the **START** button to switch between U1 and U2.
3. Press and release the **MEM** button two times to advance to the first measurement in the bank. You cannot clear the memory bank from the 'Average' screen.
4. When the first measurement is on the display (indicated by the 01 at the lower left of the screen), Fig. 1, press and hold the **MEM** button until two horizontal lines flash, Fig. 2. This indicates that all measurements have been erased. Press **START** to turn the unit off.

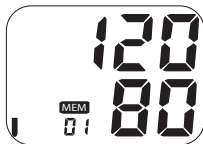

Fig. 2

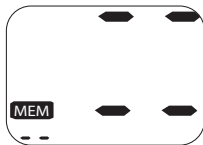

Fig. 3

CARE & MAINTENANCE

Proper care and maintenance of your blood pressure monitor will help ensure long life for the product; improper use of the monitor may void the included warranty.

Always disconnect the cuff and tubing from the monitor prior to cleaning and storage.

Monitor Care & Maintenance

- Do not use any liquids on the monitor; use a soft, dry cloth to clean the monitor as needed.
- Storage outside of stated storage temperature may result in measurement error or device malfunction; storage environment temperature is: $-4^{\circ}\text{F} - 131^{\circ}\text{F}$ ($-20^{\circ}\text{C} - 55^{\circ}\text{C}$); Humidity: $\leq 90\% \text{RH}$ (non-condensing).
- This monitor requires 6 hours to cool from the maximum storage temperature between uses until the monitor is ready for its INTENDED USE when the ambient temperature is $68^{\circ}\text{F}(20^{\circ}\text{C})$.
- This monitor requires 6 hours to warm from the minimum storage temperature between uses until the monitor is ready for its INTENDED USE when the ambient temperature is $68^{\circ}\text{F}(20^{\circ}\text{C})$.
- Avoid high temperatures and direct sunlight.
- Always remove the batteries if the unit will not be used for an extended period of time.
- Do not attempt to disassemble your monitor; disassembling your monitor may void the manufacturers warranty.
- Do not attempt to service the monitor while in use or on a patient.
- Do not subject the monitor to strong shocks; take care not to drop the monitor.
- No component can be maintained by user in the monitor. The circuit diagrams, component part lists, descriptions, calibrations instructions, or other information which will assist the user's appropriately qualified technical personnel to repair those parts of equipment which are designated repairable can be supplied.

CARE & MAINTENANCE









Cuff Care & Maintenance

- The cuff may be spot cleaned with a mild-detergent as needed.
- To disinfect the cuff, wipe the inside (skin contact side) of the cuff using a cloth lightly moistened with 70% - 90% ethyl rubbing alcohol and allow to air dry; it is suggested to disinfect the cuff frequently when used in clinical settings or if the cuff is contaminated in any way.
- Never attempt to iron or dry the cuff; if the cuff becomes wet, allow the cuff to air dry completely before use or storage.
- Do not attempt to remove the tube and bladder from the nylon cuff as this may damage the cuff.
- Take care not to forcefully bend or kink the tubing during storage.
- It is recommended the performance should be checked every 2 years or after a repair. Please contact Customer Care at 866-326-1313.
- It is recommended to clean the cuff every 200 uses.
- The monitor can maintain the safety and performance characteristics for minimum of 10,000 measurements of three years.
- The cuff integrity is maintained after 1,000 open- close cycles of the closure.

DEVICE & LABEL SYMBOLS







These symbols may appear on your device, instructions or packaging and may vary by make and model.

Symbol | Meaning

	Read This Manual—All included manuals should be read prior to first use. (Background color will be blue; reading symbol will be white)
	Warning—Symbol indicates a warning, prohibition or mandatory action that mitigates a risk that is not necessarily obvious to the device operator.
	Type BF Applied Parts—Indicates that a part of this unit comes in contact with the patient in order to carry out its intended function; in the case of this device the cuff is the Type BF Applied Part.
	Environment Protection—dispose of this product properly; consult with your local recycling ordinances for proper recycling and disposal.
	Keep Dry—This device should be kept dry; never submerge the unit or cuff. Consult with the Care & Maintenance section of this manual for information on cleaning your monitor.
IP20	IP20—The first characteristic numeral symbol for “Degrees of protection against access to hazardous parts and against solid foreign objects. The second characteristic numeral symbol for “Degrees of protection against ingress of water”.
	Serial Number.
	Direct Current.
	Date of Manufacture.

The Electronic Sphygmomanometers corresponds to the below standards: ISO81060-2 : 2013(Non-Invasive Sphygmomanometers- Part 2: Clinical Validation Of Automated Measurement Type).

DISPLAY SYMBOLS

Symbol	Meaning
SYS	Systolic Blood Pressure—The 'top' blood pressure result
DIA	Diastolic Blood Pressure—The 'bottom' blood pressure result
PULSE/Min	Pulse Rate—Pulse rate per minute during the measurement
mmHg	Millimeters of Mercury—Unit of blood pressure measurement for this device
	Low Battery—Battery life indicator
	Ready to Inflate Indicator— The cuff is not properly wrapped or has too much air left in it. The arrow will stop flashing when the unit is ready to use
	Irregular Heartbeat Symbol—An irregular heartbeat was detected during the measurement
	Memory—The display shows the measurements stored in memory
	Average—The display shows the average of the last three measurements in memory
	Error— An error has occurred during the measurement
	User 1/User 2—Indicates which user is active

TROUBLESHOOTING

Problem	Possible Cause	Solution
Display shows an abnormal result.	Cuff position was not correct or was not tight enough.	Apply the cuff properly and attempt a new measurement.
	Body posture was not correct during measurement.	Review the 'Taking Your Blood Pressure Reading' portion of this manual and attempt a new measurement.
	Speaking, excessive movement, angry, excited or nervous anxiety during measurement.	Wait a period of time and attempt a new measurement after calm has returned; do not speak or move during measurement.
Display is blank when power is on.	Batteries may be expired or installed improperly.	Check the polarity of the batteries and reinstall if necessary; replace batteries with new batteries.
No response when POWER is pressed or when new batteries have been loaded.	Incorrect operation; possible strong electromagnetic interference.	Remove batteries and wait a minimum of five minutes; reinstall batteries and attempt a new measurement.
	The battery is low.	Replace the batteries.
Monitor keeps re-inflating.	Circuit is locked.	Remove and reinsert the batteries; attempt new measurement.

ERROR CODES

Code	Meaning	Corrective Action
E0	Pressure system is unstable before measurement.	Re-apply the cuff and attempt new measurement.
E1/ E2	Failed to detect systolic/ diastolic pressure.	Sit comfortable and remain still; ensure the cuff is at the same level as your heart.
E3/ E4	Pneumatic system leakage or cuff is too loose/ too tight during inflation.	Re-apply the cuff and attempt new measurement.
E5	The cuff pressure is above 300mmHg.	The measurement range is over 300 mmHg; retake measurement and if error persists, consult your physician.
E6	More than 3 minutes with cuff pressure above 15 mmHg.	Re-apply the cuff and attempt to take a new measurement. Sit comfortable and remain still; attempt new measurement.
E7	EEPROM accessing error.	
E8	Device parameter checking error.	
ER A	Pressure sensor parameter error.	

TECHNICAL ALARM DESCRIPTION

The monitor will show 'HI' or 'Lo' as technical alarm on LCD with no delay if the determined blood pressure (systolic or diastolic) is outside the rated range specified in part SPECIFICATIONS. In this case, you should consult a physician or check if your operation violated the instructions.

The technical alarm condition (outside the rated range) is preset in the factory and cannot be adjusted or inactivated. This alarm condition is assigned as low priority according to IEC 60601-1-8.

The technical alarm is non-latching and need no reset. The signal displayed on LCD will disappear automatically after about 8 seconds.

FCC STATEMENT

NOTE:

POTENTIAL FOR RADIO/TELEVISION INTERFERENCE (for U.S.A. only)

This product has been tested and found to comply with the limits for a Class B digital device, pursuant to part 15 of the FCC rules.

These limits are designed to provide reasonable protection against harmful interference in a residential installation. The product generates, uses, and can radiate radio frequency energy and, if not installed and used in accordance with the instructions, may cause harmful interference to radio communications. However, there is no guarantee that interference will not occur in a particular installation. If the product does cause harmful interference to radio or television reception, which can be determined by turning the product on and off, the user is encouraged to try to correct the interference by one or more of the following measures:

- Reorient or relocate the receiving antenna.
- Increase the separation between the product and the receiver.
- Connect the product into an outlet on a circuit different from that to which the receiver is connected, if applicable.
- Consult the dealer or an experienced radio/TV technician for help.

POTENTIAL FOR RADIO/TELEVISION INTERFERENCE (for Canada only)

This digital apparatus does not exceed the Class B limits for radio noise emissions from digital apparatus as set out in the interference-causing equipment standard entitled "Digital Apparatus", ICES-003 of the Canadian Department of Communications.

Cet appareil numérique respecte les limites de bruits radioélectriques applicables aux appareils numériques de Classe B prescrites dans la norme sur le matériel brouilleur:

"Appareils Numériques", ICES-003 édictée par le ministre des communications.

Changes or modifications not expressly approved by the party responsible for compliance could void the user's authority to operate the equipment.

ELECTROMAGNETIC COMPATIBILITY

Table 1 EMISSIONS

For all ME EQUIPMENT and ME SYSTEMS

Guidance and manufacturer's declaration - electromagnetic emissions

This monitor is intended for use in the electromagnetic environment specified below.

The customer or the user of this monitor should assure that it is used in such an environment.

Phenomenon	Compliance	Electromagnetic Environment Guidance
RF emissions	CISPR 11 Group 1, Class B	Home healthcare environment
Harmonic distortion	IEC 61000-3-2 Class A	Home healthcare environment
Voltage fluctuations and flicker	IEC 61000-3-3 Compliance	Home healthcare environment

ELECTROMAGNETIC COMPATIBILITY

Table 2 — ENCLOSURE PORT
For all ME EQUIPMENT and ME SYSTEMS

Guidance and manufacturer's declaration - electromagnetic immunity

This monitor is intended for use in the electromagnetic environment specified below.

The customer or the user of this monitor should assure that it is used in such an environment.

Phenomenon	Basic EMC Standard	Immunity test levels
		Home healthcare environment
Electrostatic Discharge	IEC 61000-4-2	± 8 kV contact ± 2 kV, ± 4 kV, ± 8 kV, ± 15 kV air
Radiated RF EM field	IEC 61000-4-3	10V/m 80MHz-2.7GHz 80% AM at 1kHz
Proximity fields from RF wireless communications equipment	IEC 61000-4-3	Refer to table 3
Rated power frequency magnetic fields	IEC 61000-4-8	30A/m 50Hz or 60Hz

ELECTROMAGNETIC COMPATIBILITY

Table 3 — PROXIMITY FIELDS FROM RF WIRELESS COMMUNICATIONS EQUIPMENT

For ME EQUIPMENT and ME SYSTEMS that are not LIFE-SUPPORTING Guidance and manufacturer's declaration - electromagnetic immunity

This monitor is intended for use in the electromagnetic environment specified below.

The customer or the user of this monitor should assure that it is used in such an environment.

Test frequency (MHz)	Band (MHz)	Immunity test levels
		Professional healthcare facility environment
385	380-390	Pulse modulation 18Hz, 27V/m
450	430-470	FM, ± 5 kHz deviation, 1kHz sine, 28V/m
710	704-787	Pulse modulation 217Hz, 9V/m
745		
780		
810		
870	800-960	Pulse modulation 18Hz, 28V/m
930		
1720		
1845		
1970	1700-1990	Pulse modulation 217Hz, 28V/m
2450		
5240		
5500	2400-2570	Pulse modulation 217Hz, 28V/m
5785		
	5100-5800	Pulse modulation 217Hz, 9V/m

PRODUCT SPECIFICATIONS

Name	SmartHeart Automatic Blood Pressure Monitor
Model Number	01-539WR
Display System	Digital display/LCD
Measuring Method	Oscillometric Method, Automatic Air Inflation and Measurement
Power Source	4 x 1.5V  AA Batteries
Measuring Range	Cuff Pressure: 0-300mmHg, Systolic Pressure: 60-260mmHg, Diastolic Pressure: 40-199mmHg; Pulse: 40-180 beats/minute
Accuracy	Pressure: ± 3 mmHg; Pulse: $\pm 5\%$
Deflation	Automatic pressure release valve
Memory	Built-in memory with 2 banks, 60 measurements per bank
Automatic Power-Off	Approximately 1 minute after last button operation
Battery Life	Approximately 500 measurements
Operation Environment	Temperature 50°F – 104°F (10°C – 40°C); Humidity $\leq 90\%$ RH
Storage Environment	Temperature -4°F – 131°F (-20°C – 55°C); Humidity $\leq 90\%$ RH
Monitor Dimensions	3-7/8" x 5-1/2" x 1-7/8"
Monitor Weight	7.4 oz. (without batteries); 10.6 oz. (with batteries)
Arm Circumference Range	Wide Range size cuff fits arm circumference: 8.6" – 16.5" (22 – 42 cm)
Accessories	Instruction Manual, 4 AA Batteries, Quick Start Guide, Storage Case, Replacement Cuff Order Form, Blood Pressure Log, FAQ's
Additional Options	Additional cuffs available on the enclosed order form or by calling Customer Care

Specifications are subject to change without notice

ONE-YEAR LIMITED WARRANTY

Congratulations on your purchase of a Automatic Blood Pressure Monitor. Your Automatic Blood Pressure Monitor is covered by the following limited warranty commencing upon the date of purchase, and subject to the following terms and conditions:

The Warrantor warrants that its Automatic Blood Pressure Monitor will be free from defects in materials and workmanship under normal consumer usage for a period of one year for the original purchaser of the product.

Periodic maintenance, repair and replacement of parts due to normal wear and tear are excluded from coverage. Defects or damage that result from: (a) improper operation, storage, misuse or abuse, accident or neglect, such as physical damage (cracks, scratches, etc.) to the surface of the product resulting from misuse; (b) contact with liquid, water, rain, extreme humidity or heavy perspiration, sand, dirt or the like, extreme heat, or food; (c) use of the Automatic Blood Pressure Monitor for commercial purposes or subjecting the Automatic Blood Pressure Monitor to abnormal usage or conditions; or (d) other acts which are not the fault of the Warrantor, are excluded from coverage. This warranty does not cover batteries or other power sources that may be provided with, or used with the Digital Blood Pressure Monitor.

If the Automatic Blood Pressure Monitor fails to conform to this limited warranty, return the Automatic Blood Pressure Monitor postage prepaid to: **Attn: Repair Department, 1175 Lakeside Drive, Gurnee, IL, 60031**. When returning a product, please also include: (i) a copy of your receipt, bill of sale or other comparable proof of purchase; (ii) a written description of the problem; and (iii) your name, address and telephone number. Carefully package the product to avoid any damage that may occur while in transit; shipping insurance with returned receipt is recommended. At our option, the Warrantor will repair or replace the unit found to be defective in materials or workmanship under normal consumer usage. The purchaser will be notified of any additional repairs required prior to completing the repair, and will be responsible for parts charges, if any, and repair charges not covered by this limited warranty.

EXCEPT AS PROVIDED FOR IN THIS LIMITED WARRANTY, ALL EXPRESS AND IMPLIED WARRANTIES AND CONDITIONS ARE DISCLAIMED, INCLUDING WITHOUT LIMITATION THE IMPLIED WARRANTIES OF MERCHANTABILITY AND FITNESS FOR A PARTICULAR PURPOSE. THE REPAIR OR REPLACEMENT AS PROVIDED UNDER THIS LIMITED WARRANTY IS THE EXCLUSIVE REMEDY OF THE CONSUMER, AND IS PROVIDED IN LIEU OF ALL OTHER WARRANTIES, EXPRESS OR IMPLIED. IN NO EVENT SHALL THE WARRANTOR BE LIABLE, WHETHER IN CONTRACT OR TORT (INCLUDING NEGLIGENCE) FOR DAMAGES IN EXCESS OF THE PURCHASE PRICE OF THE PRODUCT, OR FOR ANY INDIRECT, INCIDENTAL, SPECIAL OR CONSEQUENTIAL DAMAGES OF ANY KIND, OR FOR DAMAGES TO, OR LOSS OF, OTHER PROPERTY OR EQUIPMENT OR PERSONAL INJURIES TO THE FULL EXTENT THESE DAMAGES MAY BE DISCLAIMED BY LAW.

Some states and jurisdictions do not allow the limitation or exclusion of incidental or consequential damages, or limitation on the length of an implied warranty, so the above limitations or exclusions may not apply to you. This warranty gives you specific legal rights, and you may also have other rights that vary from state to state or from one jurisdiction to another.

SMARTHEART™

Automático Monitor Para la Presión Arterial

Modelo # 01-539WR



MANUAL DE INSTRUCCIONES ESPAÑOL

Sírvase leer toda esta guía antes de operar la unidad.

¡ALTO!
ASEGÚRESE DE TENER LA TOTALIDAD DE LOS
SIGUIENTES COMPONENTES ANTES DE USAR SU
MONITOR DIGITAL DE PRESIÓN ARTERIAL



Monitor Digitaces

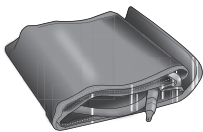

Brazalet Adulto

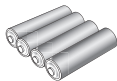

4 Baterías
Tipo AA

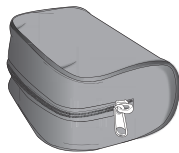

Caso del
Almacenamiento

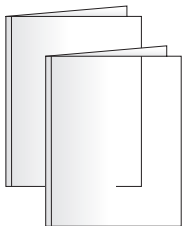

Manual Detallado
Guía de Referencia Rápida
Registro de Presión Arterial
Preguntas con Frecuencia Hechas
Forma de Orden

SI FALTA ALGUNO DE LOS ELEMENTOS, INCLUIDOS LOS INSERTOS O LOS MANUALES DE INSTRUCCIONES, NO, HAGA LA DEVOLUCIÓN EN EL LUGAR DONDE EFECTUÓ LA COMPRA. COMUNÍQUESE CON ATENCIÓN AL CLIENTE AL TELÉFONO 866-326-1313.

CONTENIDO

Información Sobre Cuidado y Seguridad	38-40
Introducción e indicaciones de uso.....	41
Funciones del monitor de presión arterial	42-43
Cómo comenzar	44
Colocación y reemplazo de las baterías	45
Configuración de la fecha/hora	46-47
Ajuste y colocación brazalete.....	48-49
Toma de lecturas de presión arterial	50-51
Interpretación de lecturas de presión arterial	52-53
Función de memoria.....	54-54
Cuidado y mantenimiento	56-57
Símbolos del dispositivo y de las etiquetas	58
Símbolos de la pantalla	59
Solución de problemas	60
Códigos de error	61
Descripción de alarma técnica.....	61
Declaración de la FCC	62
Compatibilidad Electromagnética	63-65
Especificaciones del producto.....	66
Garantía.....	67
Página de referencia	68

Línea de ayuda gratuita de asistencia al cliente: 1-866-326-1313
De lunes a viernes de 8:30 a 16:30 (hora central del Este)

SmartHeart™
Manufactured for
Veridian Healthcare
1175 Lakeside Drive
Gurnee, IL 60031
www.veridianhealthcare.com

Made in China

#93-1434 08/21
©2021 Veridian Healthcare, LLC

INFORMACIÓN SOBRE CUIDADO Y SEGURIDAD

NOTA: Lea atentamente todas las instrucciones antes del uso. Es necesario tomar las siguientes precauciones básicas cuando se va a utilizar un producto eléctrico.

PRECAUCIÓN: Si no se leen y respetan todas las precauciones podrían provocarse lesiones personales o daños al equipo.

El cuidado o uso inadecuado del monitor digital puede ocasionar lesiones, daños a la unidad, o resultar en un tratamiento ineficaz. Si sigue estas instrucciones, se garantizará la eficacia y la vida útil prolongada del monitor de presión arterial.



PRECAUCIONES GENERALES Y ADVERTENCIAS

- Consulte los resultados de la medición con su médico o profesional de atención médica; nunca se auto diagnostique, ni intente un tratamiento, ya que esto puede ser peligroso.
- Destinado solo para adultos; este dispositivo no está aprobado para recién nacidos, bebés o uso infantil. No para uso de mujeres embarazadas.
- Mantener fuera del alcance de los niños.
- El paciente es el operador previsto de este dispositivo.
- No use la unidad si tiene alguna parte dañada (incluyendo el cable de energía o el brazalete), si ha sido sumergida en agua o si el brazalete se ha caído.
- Si ocurre alguna anomalía, deje de usar hasta que la unidad haya sido examinada y reparada.
- Utilice solamente los aditamentos y accesorios incluidos; no utilice aditamentos de otros modelos o marcas.
- No desarme la unidad, ni intente repararla, la sustitución de un componente diferente al administrado puede provocar error en la medición y anulará la garantía del fabricante.
- Siga siempre los reglamentos locales para desechar correctamente el medidor, la manga y las baterías.
- La ingestión de baterías y líquido de batería es extremadamente peligrosa; Mantenga las baterías y la unidad fuera del alcance de los niños y las personas discapacitadas.

INFORMACIÓN SOBRE CUIDADO Y SEGURIDAD

- No use este dispositivo con otro equipo de monitoreo de diagnóstico en la misma extremidad.
- Debido a que no se debe usar cerca del equipo quirúrgico de HF activo y la sala blindada de RF de un sistema ME para imágenes de resonancia magnética, donde la intensidad de las perturbaciones EM es alta.
- No comparta este dispositivo con personas infectadas donde pueda haber riesgo de contaminación cruzada.
- Consulte con su médico antes si el brazalete puede aplicarse sobre una herida o enfermedades inflamatorias.
- No es apropiado que las personas con arritmia grave utilicen este esfigmomanómetro electrónico.
- Consulte con su médico antes de usar si se presenta alguna de las siguientes condiciones: arritmia, arritmias comunes como latidos prematuros auriculares o ventriculares o fibrilación auricular, esclerosis arterial, perfusión deficiente, diabetes, preeclampsia, enfermedades renales, enfermedades inflamatorias, terapia intravascular, derivaciones arteriovenosas o si se ha realizado una mastectomía.
- El movimiento, los temblores y los temblores pueden afectar la lectura de la medición.
- Para obtener información sobre la posible interferencia electromagnética u otra interferencia entre el monitor digital y otros dispositivos y consejos sobre cómo evitar dicha interferencia, consulte la parte de Compatibilidad electromagnética de este manual.
- El monitor debe mantenerse al menos a 12 "de otros dispositivos inalámbricos durante el uso.
- Si es alérgico al plástico o al caucho, consulte con su profesional médico antes de usar este dispositivo.

INFORMACIÓN SOBRE CUIDADO Y SEGURIDAD

Precauciones de operación y advertencias

- La inflación excesiva prolongada puede provocar congestión, inflamación o hematomas en algunas personas.
- Las mediciones demasiado frecuentes pueden causar lesiones debido a la interferencia del flujo sanguíneo.
- Verifique la circulación del usuario antes, durante y después del uso.
- Si siente cualquier molestia u ocurre una anomalía, suspenda inmediatamente el uso del dispositivo; para detener el dispositivo durante la operación, presione el botón de POWER y el brazalete se desinflará automáticamente.
- La operación fuera de la temperatura de operación establecida puede causar error en la medición o la mala función del dispositivo; la temperatura ambiente de operación es: 50°F – 104°F (10°C – 40°C); Humidity: ≤90% RH max.
- Nunca use esta unidad mientras esté en un vehículo en marcha ni en la bañera o la ducha.

Precauciones de almacenamiento y advertencias

- El almacenamiento fuera de la temperatura de almacenamiento establecida puede causar error en la medición o el mal funcionamiento del dispositivo; la temperatura ambiente de operación es: -4°F – 131°F (-20°C – 55°C); Humidity: ≤90% RX max.
- Mantenga la unidad lejos del alcance de los niños.
- Siempre mantenga la unidad desconectada mientras no se usa, retire las pilas de la unidad si no se usará por un largo periodo de tiempo.

Precauciones de limpieza y advertencias

- Nunca sumerja la unidad en el agua para limpiarla, ya que esto podría dañarla.
- Siga la sección de “limpieza y mantenimiento” de este manual para conocer las instrucciones acerca de cómo limpiar y cuidar su monitor.

INTRODUCCIÓN E INDICACIONES DE USO

Se recomienda que usted primero busque el consejo y la recomendación de su médico o profesional de cuidados médicos cuando utilice dispositivos de diagnóstico en el hogar, incluidos monitores de presión arterial.

Los monitores automáticos digitales de presión arterial emplean el método oscilométrico para medir la presión arterial electrónicamente. El monitor detecta el movimiento de la sangre por la arteria de su brazo y convierte dichos movimientos en una lectura digital. El método oscilométrico no requiere de un estetoscopio; con lo cual, el equipo resulta ideal para uso doméstico.

Las lecturas de la presión arterial determinadas con este dispositivo son equivalentes a las mediciones obtenidas por un profesional de cuidados médicos capacitado mediante el método de auscultación con brazalete/estetoscopio, dentro de los límites prescritos por la norma nacional estadounidense para esfigmomanómetros electrónicos o automatizados (American National Standard for Electronic or automated Sphygmomanometers).

Muchas gracias comprar el monitor automático de la presión arterial. Con el cuidado y uso adecuados, el monitor le brindará muchos años de lecturas confiables.

**SÍRVASE LEER TODA ESTA GUÍA
ANTES DE OPERAR LA UNIDAD.**

FUNCIONES DEL MONITOR

Brazalete para el brazo

Visor Digital

MEMORIA

Botón de memoria

MEM

START

Compartimiento de las baterías (superficie inferior)

START/POWER

Botón de encendido (encendido/apagado- on/off)

LOS DETALLES DEL VISOR Y LA INTERPRETACIÓN DE LOS SÍMBOLOS ESTÁN INCLUIDOS EN ESTE MANUAL.

FUNCIONES DEL MONITOR

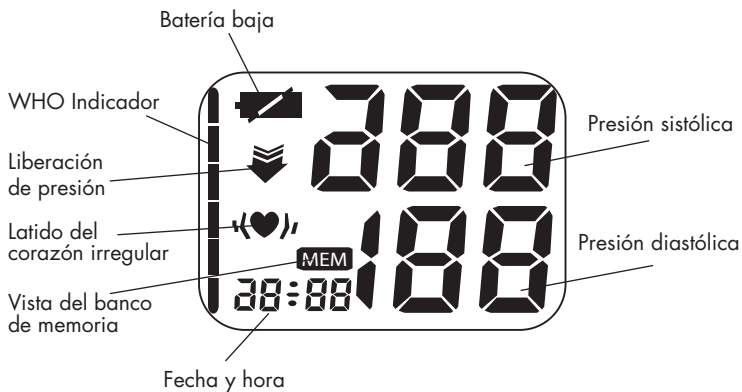

CÓMO COMENZAR

Antes de tomarse la presión

1. Sus lecturas sólo deben ser interpretadas por su médico o profesional de cuidados médicos con acceso a su historia clínica individual. El uso periódico de un monitor en el hogar le permitirá rastrear y registrar sus lecturas para comentarlas con su médico.
2. Tómese la presión en un lugar tranquilo y sentado en una posición relajada. Descanse durante 15 minutos antes de tomarse la presión. Si se produce un error o si desea tomar una segunda lectura, deje transcurrir 15 minutos entre lecturas para que sus vasos sanguíneos se normalicen.
3. Evite fumar, comer, tomar medicación, beber alcohol, hacer actividad física o cualquier otra actividad estresante 30 minutos antes de tomarse la presión.
4. Quítese siempre las joyas o indumentaria apretada que pudiere interferir en la colocación del brazalete.
5. Manténgase quieto usted y el monitor durante la medición; no hable durante la lectura.
6. Se recomienda tomarse la presión a la misma hora todos los días para controlar mejor las indicaciones en sus resultados.
7. Registre su medición diaria en la planilla que se incluye o en algún otro documento escrito para compartirla con su médico.

COLOCACIÓN Y REEMPLAZO DE LA BATERÍA

Esta unidad viene completa con 4 baterías tipo AA.

Es necesario reemplazar las baterías cuando aparece el símbolo de "batería baja"  en la pantalla o cuando ésta no enciende después de presionar botón **START**.

El compartimiento de la batería se localiza en el costado inferior de este monitor.

1. Presione hacia abajo para levantar la tapa.
2. Inserte o reemplace las 4 baterías AA en el compartimiento de las baterías, verificando que las coloca de manera correspondiente con los símbolos de polaridad. Siempre use baterías nuevas.
3. Coloque nuevamente la tapa de las baterías.
4. Deseche las baterías de conformidad con los reglamentos locales de desecho y reciclaje.

Se recomienda retirar las baterías si la unidad no está en uso durante un periodo prolongado.

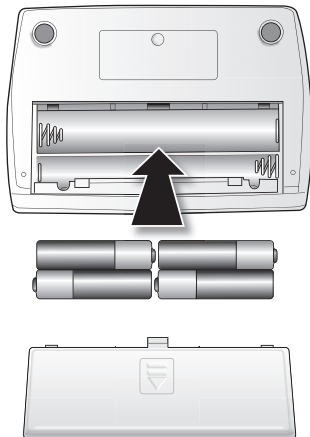

CONFIGURACIÓN DE LA FECHA/HORA

ES NECESARIO AJUSTAR LA FECHA Y HORA DE LA UNIDAD CUANDO SE COLOCAN LAS BATERÍAS POR PRIMERA VEZ O CADA VEZ QUE SE LAS REEMPLAZA.

Si usted no elige ajustar la información correcta, la fecha y la hora indicada, 12:00 a.m. / 1(M)-1(D), serán las determinadas por defecto por el fabricante.

La función de fecha/hora se encuentra en la parte inferior izquierda del visor. La fecha y la hora alternarán cada cuatro segundos, independientemente del modo de funcionamiento.

1. Cuando las baterías estén instaladas, la hora / fecha se mostrará automáticamente en la esquina inferior izquierda de la pantalla como 12:00/1(M)-1(D). Después del tiempo de configuración y la fecha continuarán alternando incluso cuando el monitor esté apagado y no esté en uso..
2. Con la unidad apagada, pulse y sostenga simultáneamente los botones **START** (de inicio) y **MEM** (de memoria). Comenzará a titilar el mes, Fig. 2.
3. Pulse el botón **MEM** para cambiar el número hasta que se visualice el número deseado. Si desea que los números pasen más rápido, mantenga pulsado el botón **MEM** mientras avanzan los números.
4. Pulse el botón **START** para confirmar el ingreso del mes.
5. A continuación, titilará la fecha. Repita los pasos 2 y 3 para ajustar la fecha, después las horas, luego los minutos. Esta unidad no registra el año.
6. Una vez ajustados los minutos, la unidad saldrá automáticamente del modo de ajuste de fecha/hora.

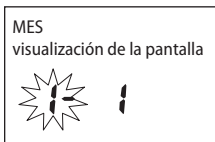

Fig. 1

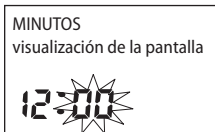
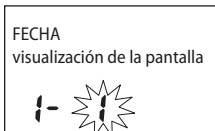

Fig. 2

CONFIGURACIÓN DE LA FECHA/HORA

AUNQUE EL MONITOR ESTÉ APAGADO, SEGUIRÁN VISUALIZÁNDOSE LA FECHA Y LA HORA EN LA PARTE SUPERIOR DE LA PANTALLA.

La hora se presenta en formato militar de 24 horas. Esta planilla explica la conversión de la hora.

HORA FORMATO MILITAR = HORA FORMATO ESTÁNDAR

1:00 = 1AM	7:00 = 7AM	13:00 = 1PM	19:00 = 7PM
2:00 = 2AM	8:00 = 8AM	14:00 = 2PM	20:00 = 8PM
3:00 = 3AM	9:00 = 9AM	15:00 = 3PM	21:00 = 9PM
4:00 = 4AM	10:00 = 10AM	16:00 = 4PM	22:00 = 10PM
5:00 = 5AM	11:00 = 11AM	17:00 = 5PM	23:00 = 11PM
6:00 = 6AM	12:00 = 12PM	18:00 = 6PM	24:00 = 12AM

AJUSTE Y COLOCACIÓN DE SU BRAZALETE

ES MUY IMPORTANTE EL AJUSTE Y LA COLOCACIÓN ADECUADA DEL BRAZALETE PARA OBTENER MEDICIONES PRECISAS DE LA PRESIÓN ARTERIAL. LEA CUIDADOSAMENTE ESTAS INDICACIONES Y CONSULTE CON SU MÉDICO PARA MÁS INSTRUCCIONES.

Antes de aplicar su manguito de presión arterial, asegúrese de que el manguito incluido con este monitor sea del tamaño adecuado.

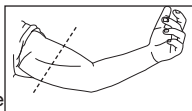

Para determinar el tamaño correcto, mida la circunferencia de su brazo superior izquierdo en la curva situado a mitad del camino del interior del punto en medio de su codo y de su hombro.

Brazalete Adulto de Amplio Rango se adapta a una circunferencia de brazo de entre 8-3/4" – 14-1/8" (22–36 cm).

Hay disponibles otros brazaletes para efectuar el pedido en el formulario de pedido que se adjunta.

Si, por cualquier motivo, usted no puede o no debe usar su brazo izquierdo, modifique las instrucciones para la colocación del brazalete en el brazo derecho. Su médico puede ayudarlo a identificar el brazo que le resulte mejor para tomarse la presión.

Ensamblaje de su Brazalete

Es posible que necesite "ensartar" su brazalete a través de la barra metálica para formar el cilindro para su brazo.

1. En una superficie plana, recueste el gancho y el aro del brazalete de modo que el texto del tamaño e instrucciones quede hacia arriba.
2. Con el texto en el interior del brazalete, ensarte el extremo de éste a través de la barra de metal, Fig 1. El extremo del brazalete debe doblarse sobre sí mismo para asegurarse en el gancho y el aro, Fig 2.

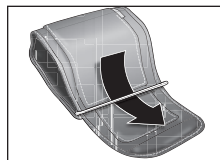

Fig. 1

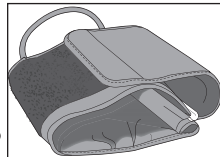

Fig. 2

AJUSTE Y COLOCACIÓN DE SU BRAZALETE

Colocación de su Brazaletes

Permanezca sentado a una mesa o escritorio, con los pies al ras sobre el suelo. Para evitar jalar o tirar su monitor por accidente, el brazaletes no debe estar conectado al monitor antes de colocarlo en su brazo.

Los puños se imprimen con una guía útil para la colocación de la banda; por favor consulte lo siguiente para la dirección adicional.

1. Qúitese toda la ropa o las alhajas que pudieran interferir con la colocación del brazaletes.
2. Deslice el cilindro del brazaletes en su brazo izquierdo y alinee la manguera de aire sobre la arteria principal en el lado interno de su brazo, Fig 3. Para colocarlo de manera adecuada, el tubo debe ir a lo largo del lado interno del brazo, Fig 4.
3. El borde inferior del manguito debe colocarse aproximadamente media pulgada (0.5") por encima de la articulación del codo, Fig 5.
4. Cuando se cierra el brazaletes alrededor del brazo, la impronta de la guía de triángulo debe estar dentro de la variedad bien marcado; Si el triángulo es fuera de la gama, se necesita un brazaletes de tamaño diferentes.
5. El manguito debería caber cómodamente, sin embargo estrechamente alrededor de su brazo, Fig 6. Usted debe poder insertar un dedo fácilmente entre su brazo y el manguito.
6. Durante el uso, evite comprimir o apretar la manguera / tubo de aire, ya que esto puede causar un error de inflado o lesiones debido a la presión excesiva del manguito.

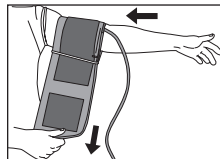

Fig. 3

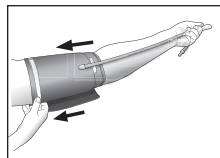

Fig. 4

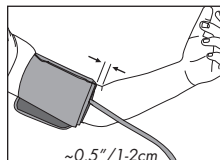

Fig. 5

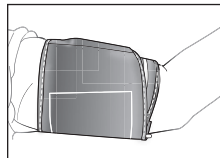

Fig. 6

TOMA DE LECTURAS DE PRESIÓN ARTERIAL

Lea las partes precedentes de este manual antes de tomarse la presión arterial por primera vez.

Recuerde: es importante evitar fumar, comer, tomar medicación, beber alcohol o realizar actividad física 30 minutos antes de tomarse la presión.

1. Coloque el monitor sobre una superficie plana y estable, con el visor digital a la vista.
2. Con el brazalete correctamente colocado en su brazo, inserte el conector de tubos del brazalete en el puerto que se encuentra del lado izquierdo del monitor.
3. Su codo debe descansar en una superficie sólida, con la palma de la mano hacia arriba. Eleve el brazo, de manera tal que el brazalete y su corazón se encuentren alineados, Fig. 1. Deje su mano izquierda relajada.
4. Pulse el botón de encendido **START** para encender la unidad, que ejecutará una prueba automática, Fig. 2.
5. La pantalla mostrará el banco de memoria actualmente en uso, U1 o U2, Fig. 3. Presione el botón **MEM** (memoria) para seleccionar un banco de memoria distinto si lo desea. Si no se hace una selección, la unidad utilizará el banco de memoria visualizado de manera predeterminada.
6. La pantalla mostrará brevemente una flecha destellando y el número '0' antes de que comience la medición, Fig 4.
7. El brazalete se inflará automáticamente hasta alcanzar aproximadamente 190 ó 40 mmHg más que la última lectura de presión sistólica almacenada en la memoria.

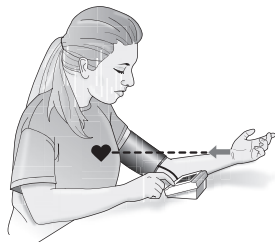

Fig. 1

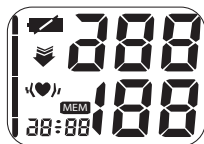

Fig. 2

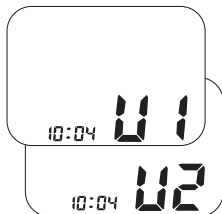

Fig. 3



Fig. 4

TOMA DE LECTURAS DE PRESIÓN ARTERIAL

PARA INTERRUMPIR EL PROCESO DE INFLADO O DESINFLADO EN CUALQUIER MOMENTO, PRESIONE EL BOTÓN START.

8. Cuando el proceso de inflado haya alcanzado su nivel óptimo, la pantalla comenzará a mostrar la presión en disminución y usted sentirá cómo se reduce la presión en el brazalete.
9. Cuando haya terminado de medir, la medición de su pulso y presión arterial se mostrarán por separado en la pantalla, alternándose varias veces cada 2–3 segundos, Fig 5. Las lecturas sistólica y diastólica se mostrarán simultáneamente.
10. El indicador de hipertensión mostrará el rango de lecturas en la parte izquierda de la pantalla, Fig. 6. Para obtener más información, consulte Interpretación de sus resultados.
11. Si se detectó un latido irregular durante la lectura, en la pantalla se presentará el detector de latidos irregulares, Fig. 7. Para obtener más información, consulte Interpretación de sus resultados.
12. Los resultados se almacenarán automáticamente en el banco de memoria seleccionado antes de la lectura, hasta 60 lecturas.
13. Presione **START** para apagar la unidad y ahorrar energía y la vida útil de las baterías. La unidad se apagará automáticamente y volverá al modo de fecha/hora después de aproximadamente 1 minuto.
14. Desconecte el los tubos del monitor antes de guardarlo.

Resultados sistólica/diastólica



Resultados de pulso



Fig. 5

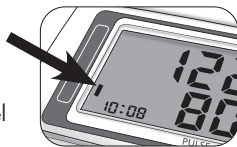

Fig. 6

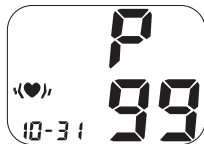

Fig. 7

INTERPRETACIÓN DE LECTURAS DE PRESIÓN ARTERIAL

Cardíaco Irregular (❤️),

Un ritmo cardíaco irregular se define como un ritmo cardíaco 25% más lento o 25% más rápido que la medición promedio detectada mientras el monitor lleva a cabo la medición.

Si sabes que tienes un latido corazón irregular, consulte con su médico o profesional de la salud capacitado para obtener más información sobre el mejor método de supervisión de la presión arterial casa por su condición de salud particular.

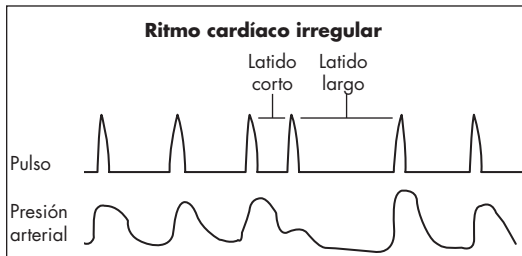
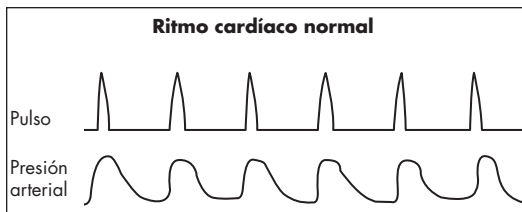

INTERPRETACIÓN DE LECTURAS DE PRESIÓN ARTERIAL

Indicador de hipertensión - Clasificaciones según la OMS (WHO)



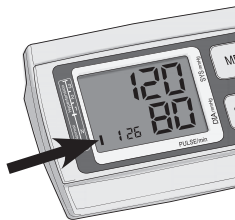



Esta tabla puede ayudarle a identificar si las mediciones de su presión arterial se encuentran dentro de los estándares de la clasificación de la Organización Mundial de la Salud (OMS). Esta tabla sólo debe utilizarse como una guía; siempre consulte a su médico para interpretar sus resultados personales. Nunca ajuste la dosis de su(s) medicamento(s) ni haga modificaciones importantes en su dieta o su rutina de ejercicio sin antes consultar a su médico.



Esta tabla puede ayudarle a identificar si las mediciones de su presión arterial se encuentran dentro de los estándares de la clasificación de la Organización Mundial de la Salud (OMS). Esta tabla sólo debe utilizarse como una guía; siempre consulte a su médico para interpretar sus resultados personales. Nunca ajuste la dosis de su(s) medicamento(s) ni haga modificaciones importantes en su dieta o su rutina de ejercicio sin antes consultar a su médico.



El indicador de hipertensión es localizado en el sector derecho del visor

 Grado 3 de Hipertensión Presión arterial sistólica: ≥ 180 mmHg or Presión arterial diastólica: ≥ 110 mmHg	 Alta Normal Presión arterial sistólica: ≥ 130 -139 mmHg or Presión arterial diastólica: ≥ 85 -89 mmHg
 Grado 2 de Hipertensión Presión arterial sistólica: ≥ 160 -179 mmHg or Presión arterial diastólica: ≥ 100 -109 mmHg	 Normal Presión arterial sistólica: ≥ 120 -129 mmHg or Presión arterial diastólica: ≥ 80 -84 mmHg
 Grado 1 de Hipertensión Presión arterial sistólica: ≥ 140 -159 mmHg or Presión arterial diastólica: ≥ 90 -99 mmHg	 Óptima Presión arterial sistólica: < 120 mmHg or Presión arterial diastólica: < 80 mmHg

FUNCIÓN DE MEMORIA

Memorización de Mediciones en la Memoria

Esta unidad almacena y memoriza un máximo de 60 mediciones totales por cada banco de memoria; 120 en total, más un promedio de las últimas tres mediciones en cada banco. Estas mediciones las puede compartir con su médico o profesional capacitado para el cuidado de la salud.

1. Cuando la unidad está apagada, pulse y suelte el botón **MEM**. La pantalla mostrará el último banco de memoria utilizado, U1 o U2, y el número de mediciones en ese banco, Figura 1. Presione el botón **START** (Inicio) si desea seleccionar un banco de memoria distinto.
2. Pulse nuevamente el botón **MEM** para revisar las mediciones guardadas. La primera lectura mostrada es el promedio de las últimas tres mediciones en ese banco, Figura 2. La medición de la presión arterial promedio y el pulso se mostrarán por separado en la pantalla alternándose varias veces cada 2–3 segundos, la A permanecerá en la pantalla.
3. Pulse nuevamente el botón **MEM** para desplazarse por todas las mediciones. Cada medición indicará la fecha y hora en que fue tomada, la lectura de medición y pulso, los resultados del indicador de hipertensión y latidos irregulares, si los hubiese, Figura 3.
4. Después de desplazarse por todas las lecturas, la pantalla regresará a la primera lectura en la memoria. Presione **START** para apagar la unidad.

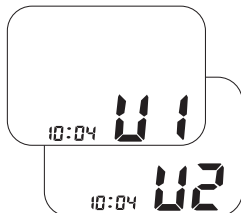

Fig. 1

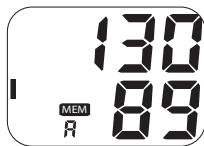

Fig. 2



Fig. 3



Fig. 4

Cuando el número de lecturas exceda las 60, los datos más antiguos serán reemplazados por el nuevo registro.

FUNCIÓN DE MEMORIA

Borrado de mediciones de la memoria

1. Pulse y suelte el botón **MEM**. La unidad mostrará la cantidad de mediciones almacenadas en el banco.
2. Seleccione el banco de usuario que desee borrar presionando el botón **START** para alternar entre U1 y U2.
3. Presione y suelte el botón **MEM** dos veces para avanzar a la primera medición en el banco. No puede borrar el banco de memoria desde la pantalla 'Promedio'.
4. Cuando la primera medición aparece en la pantalla (indicada por el 01 en la parte inferior izquierda de la pantalla), Fig. 1, presione y mantenga presionado el botón **MEM** hasta que dos líneas horizontales parpadeen, Fig. 2. Esto indica que se han borrado todas las mediciones.
Presione el botón **START** para apagar la unidad.



Fig. 2

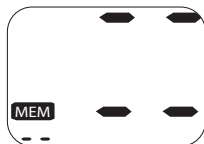

Fig. 3

CUIDADO Y MANTENIMIENTO

El cuidado y mantenimiento adecuados del tensiómetro garantizarán la vida útil prolongada del producto; el uso inadecuado puede anular la garantía incluida.

Desconecte siempre el brazalete y el tubo del tensiómetro antes de su limpieza y almacenamiento.

Cuidado y mantenimiento del tensiómetro

- No use ningún líquido sobre el tensiómetro; para limpiarlo use un paño suave y seco.
- Si la unidad se guarda a temperaturas diferentes a las indicadas, se puede producir un error en la medición o el malfuncionamiento del dispositivo; la temperatura ambiente de almacenamiento es: -4°F - 131°F (-20°C - 55°C); humedad: $\leq 90\%$
- Este monitor requiere 6 horas para enfriarse desde la temperatura máxima de almacenamiento entre usos hasta que el monitor esté listo para su USO PREVISTO cuando la temperatura ambiente sea de 20°C (68°F).
- Este monitor requiere 6 horas para calentarse desde la temperatura mínima de almacenamiento entre usos hasta que el monitor esté listo para su USO PREVISTO cuando la temperatura ambiente sea de 20°C (68°F).
- Evite las temperaturas altas y la luz directa del sol.
- Retirar las baterías si no la va a usar durante un período prolongado.
- No intente desarmar el tensiómetro; esto podría anular la garantía de los fabricantes.
- No intente reparar el monitor mientras está en uso o en un paciente.
- No exponga el tensiómetro a golpes fuertes; tenga cuidado de no dejarlo caer.

CUIDADO Y MANTENIMIENTO

- El usuario no puede realizar el mantenimiento de ningún componente del tensiómetro. Se podrán proporcionar los diagramas de circuito, las listas de partes, descripciones, instrucciones para calibración u otra información que pueda ayudar al personal técnico debidamente calificado del usuario a reparar las partes del equipo que puedan repararse.









Cuidado y mantenimiento del brazalete

El brazalete no se debe sumergir ni lavar en el lavarropas, pero si es necesario se puede limpiar con detergente suave.

- Nunca intente planchar o secar el brazalete; si se moja séquelo al aire libre por completo antes de usarlo o guardarlo.
- No intente retirar el tubo ni la bolsa del brazalete de nylon para no dañar el brazalete.
- Tenga cuidado de no hacer fuerza para no doblar ni torcer los tubos durante el almacenamiento.
- Para desinfectar el brazalete, limpie el interior (el lado que está en contacto con la piel) con un paño ligeramente humedecido con alcohol etílico al 70 % - 90 % y deje secar al aire; le sugerimos que desinfecte el brazalete con frecuencia cuando se lo usa en sesiones clínicas o si se contamina por algún motivo.
- Se recomienda controlar su funcionamiento cada 2 años o después de una reparación. Comuníquese con Atención al cliente 866-326-1313.
- Se recomienda limpiar el brazalete cada 200 usos.
- El tensiómetro puede conservar las características de seguridad y desempeño durante un mínimo de 10,000 mediciones o tres años.
- La integridad del brazalete se mantiene después de 1,000 ciclos de abrir-cerrar del sistema de cierre.







SÍMBOLOS DEL DISPOSITIVO Y DE LAS ETIQUETAS

Estos símbolos pueden aparecer en su aparato, instrucciones o embalaje y pueden variar según la marca y el modelo.

SÍMBOLO	SIGNIFICADO
	Lea este Manual—Antes del primer uso se deben leer todos los manuales que se incluyen.
	Advertencia - El símbolo indica una advertencia, prohibición o acción obligatoria que mitiga un riesgo que no es necesariamente obvio para el operador del aparato.
	Partes aplicadas tipo BF - Indica que una parte de esta unidad está en contacto con el paciente para realizar la función prevista; en el caso de este aparato, el manguito es la Parte aplicada tipo BF.
	Protección ambiental - Disponga adecuadamente de este producto; consulte las ordenanzas locales de reciclado para reciclar y desechar como corresponde.
	Mantenga seco - Este aparato se debe mantener seco; nunca sumerja la unidad ni el manguito. Consulte la sección Atención y Mantenimiento en este manual para más información sobre la limpieza de su aparato.
IP20	IP20—El primer símbolo numérico característico para “Grados de protección contra el acceso a partes peligrosas y contra objetos extraños sólidos. El segundo símbolo numérico característico para “Grados de protección contra la entrada de agua”.
	Número de serie.
	Corriente continua.
	Fecha de manufactura.

Los esfigmomanómetros electrónicos corresponden a los siguientes estándares: ISO81060-2: 2013 (esfigmomanómetros no invasivos - Parte 2: Validación clínica del tipo de medición automatizada).

SÍMBOLOS DE LA PANTALLA

Símbolo	Significado
SYS	Pesión arterial sistólica —El resultado de la presión arterial “más alta”
DIA	Presión arterial diastólica — El resultado de la presión arterial “más baja”
PULSE/Min	Pulso —pulsaciones por minuto durante la lectura
mmHg	Miligramos de mercurio—unidad de lectura de la presión arterial de este aparato
	Se presenta cuando es necesario cambiar las baterías
	Flecha hacia abajo—No se colocó correctamente el brazalete o queda demasiado aire en el mismo; la flecha dejará de titilar cuando la unidad esté lista para la lectura
	Icono de latido irregular del corazón—Se presenta cuando se detecta un latido irregular durante la medición
	Lectura de la Memoria—Se presenta para recordar una medición de la memoria
	Promedio—El visor muestra el promedio de las tres últimas lecturas en la memoria
	Error—Ha producido un error durante la medición
	Usuario— El visor indica el usuario (banco de memoria) que se está utilizando

SOLUCIÓN DE PROBLEMAS

Problema	Causa posible	Solución
La pantalla muestra un resultado anormal.	La posición del brazalete no era correcta o no estaba lo suficientemente ajustado.	Coloque el brazalete correctamente e intente realizar una lectura nueva.
	La postura del cuerpo no era correcta durante la lectura.	Lea la sección "Toma de lecturas de presión arterial" de este manual e intente realizar una lectura nueva.
	Durante la medición habló, se movió excesivamente, estaba enojado, excitado, ansioso o nervioso.	Espere unos instantes e intente realizar una lectura nueva cuando se haya calmado; no hable ni se mueva durante la lectura.
La pantalla está en blanco cuando está encendida.	Es probable que las baterías estén vencidas o no se hayan colocado correctamente.	Revise la polaridad de las baterías y vuévalas a colocar si fuera necesario; cambie las baterías por unas nuevas.
No hay respuesta cuando se presiona POWER o cuando se ha cargado las pilas nuevas.	Funcionamiento incorrecto; posiblemente haya interferencia electromagnética fuerte.	Quite las baterías y espere por lo menos cinco minutos; vuelva a colocar las baterías e intente realizar una lectura nueva.
	La batería es baja.	Substituya las baterías.
Vigile guarda el reinflating.	El circuito es bloqueado.	Quite y reinserte las baterías; intente la nueva medida.

CÓDIGOS DE ERROR

Código	Significado	Corrective Action
E0	El sistema de presión está inestable antes de la medición.	Vuelva a colocar el brazalete e intente volver a medir.
E1/ E2	Falló en detectar la presión sistólica/diastólica.	
E3/ E4	Pneumatic system leakage or cuff is too loose/ too tight during inflation.	Vuelva a colocar el brazalete e intente volver a medir.
E5	La presión del brazalete es superior a los 300mm Hg.	Espere 5 minutos. Siéntese cómodo y quédese quieto; intente una nueva medición. Si el error persiste, comuníquese con Atención al cliente.
E6	Pasaron más de 3 minutos con la presión del manguito por encima de los 15 mm Hg.	
E7	Error de acceso EEPROM.	
E8	Error de verificación del parámetro del dispositivo.	
ER A	Error del parámetro del sensor de presión.	

DESCRIPCIÓN DE ALARMA TÉCNICA

En el LCD del tensiómetro aparecerá inmediatamente 'H' o 'Lo' como alarma técnica si la presión arterial determinada (sistólica o diastólica) está fuera del rango nominal indicado en ESPECIFICACIONES. En este caso deberá consultar con un médico o verificar si siguió las instrucciones.

La alarma técnica (fuera del rango nominal) está predeterminada por la fábrica y no se puede ajustar o desactivar. Esta condición de alarma está considerada como de prioridad baja de acuerdo con el IEC 60601-1-8.

La alarma técnica no bloquea y no se necesita volver a configurar. La señal en el LCD desaparecerá automáticamente después de aproximadamente 8 segundos.

DECLARACIÓN DE LA FCC

NOTA:

POTENCIAL DE INTERFERENCIA PARA RADIO/TELEVISIÓN (sólo para EE.UU.)

Este producto ha sido probado y se comprobó que cumple con los límites para un dispositivo digital Clase B, de acuerdo con la parte 15 de las disposiciones de la FCC (Comisión Federal de Comunicaciones).

Estos límites están diseñados para proporcionar una protección razonable contra la interferencia dañina de una instalación residencial. El producto genera, usa y puede irradiar energía de radiofrecuencia y, si no se instala y usa de acuerdo con las instrucciones, podría ocasionar una interferencia dañina para las comunicaciones de radio. No obstante, no hay garantía alguna de que la interferencia no ocurrirá en una instalación en particular. Si el producto ocasiona interferencia dañina para la recepción de radio o televisión, la cual se puede determinar al encender y apagar el producto, se exhorta al usuario a que trate de corregir la interferencia mediante una o más de las medidas siguientes:

- Reoriente o cambie de lugar la antena receptora
- Aumente la separación entre el producto y el receptor.
- Conecte el producto a un tomacorriente en un circuito diferente al que está conectado el receptor, si es aplicable.
- Consulte al distribuidor o a un técnico de radio/TV experimentado para obtener ayuda

POTENCIAL DE INTERFERENCIA PARA RADIO/TELEVISIÓN (sólo para Canadá)

Este aparato digital no excede los límites de Clase B para emisiones de ruido de radio para un aparato digital, como se estipula en la norma sobre equipos causantes de interferencia titulada "Aparato digital", ICES-003 del Departamento Canadiense de Comunicaciones.

Cet appareil numérique respecte les limites de bruits radioélectriques applicables aux appareils numériques de Classe B prescrites dans la norme sur le matériel brouilleur: "Appareils Numériques", ICES-003 édictée par le ministre des communications.

Los cambios o modificaciones no aprobados expresamente por la parte responsable del cumplimiento podrían anular la autoridad del usuario para operar el equipo.

COMPATIBILIDAD ELECTROMAGNÉTICA

Tabla 1 EMISIONES

Para todos los EQUIPOS y SISTEMAS MÉDICOS ELÉCTRICOS

Guía y declaración del fabricante; emisiones electromagnéticas

El tensiómetro es para usar en el entorno electromagnético que se indica a continuación.

El cliente o el usuario de este tensiómetro deberá asegurarse de usarlo en ese entorno.

Fenómeno	Cumple con	Guía de entorno electromagnético
Emisiones de radiofrecuencias	CISPR 11 Group 1, Class B	Ambiente de cuidados de la salud en el hogar
Distorsión armónica	IEC 61000-3-2 Class A	Ambiente de cuidados de la salud en el hogar
Fluctuaciones de la tensión y parpadeo	IEC 61000-3-3 Compliance	Ambiente de cuidados de la salud en el hogar

COMPATIBILIDAD ELECTROMAGNÉTICA

Tabla 2 — PUERTO DE LA CUBIERTA

Para todos los EQUIPOS y SISTEMAS MÉDICOS ELÉCTRICOS

Guía y declaración del fabricante; inmunidad electromagnética

El tensiómetro es para usar en el entorno electromagnético que se indica a continuación.

El cliente o el usuario de este tensiómetro deberá asegurarse de usarlo en ese entorno.

Fenómeno	Estándar EMC básico	Niveles de pruebas de inmunidad
		Ambiente de cuidados de la salud en el hogar
Electroestática Descarga	IEC 61000-4-2	± 8 kV contact ± 2 kV, ± 4 kV, ± 8 kV, ± 15 kV air
Campo electromagnético radiado y de radiofrecuencia	IEC 61000-4-3	10V/m 80MHz-2.7GHz 80% AM at 1kHz
Campos de proximidad provenientes de equipos de comunicación inalámbricos de RF	IEC 61000-4-3	Refer to table 3
Campos magnéticos de frecuencia eléctrica nominal	IEC 61000-4-8	30A/m 50Hz or 60Hz

COMPATIBILIDAD ELECTROMAGNÉTICA

Tabla 3 - CAMPOS DE PROXIMIDAD PROVENIENTES DE EQUIPOS DE COMUNICACIÓN INALÁMBRICOS DE RF

Para EQUIPOS y SISTEMAS MÉDICOS ELÉCTRICOS que no son de SOPORTE VITAL

Guía y declaración del fabricante; inmunidad electromagnética

El tensiómetro es para usar en el entorno electromagnético que se indica a continuación.

El cliente o el usuario de este tensiómetro deberá asegurarse de usarlo en ese entorno.

Frecuencia de la prueba (MHz)	Band (MHz)	Niveles de pruebas de inmunidad Entorno del servicio profesional de atención de la salud
385	380-390	Modulación del pulso 18Hz, 27V/m
450	430-470	FM, desviación ± 5 kHz, seno 1kHz, 28V/m
710	704-787	Modulación del pulso 217Hz, 9V/m
745		
780		
810		
870	800-960	Modulación del pulso 18Hz, 28V/m
930		
1720		
1845		
1970	1700-1990	Modulación del pulso 217Hz, 28V/m
2450		
5240		
5500		
5785	2400-2570	Modulación del pulso 217Hz, 28V/m
	5100-5800	Modulación del pulso 217Hz, 9V/m

ESPECIFICACIONES DEL PRODUCTO

Nombre	SmartHeart Monitor de Presión Arterial Automático
Número de Modelo	01-539WR
Sistema de Visualización	Visor digital/visor de cristal líquido
Método de Medición	Método oscilométrico, inflado con aire y medición automática
Fuente de Energía	4 baterías AA de 1.5V 
Rango de Medición	Cuff Pressure: 0-300mmHg Diastólica: 40-199 mmHg; Sistólica: 60-260 mmHg; Pulso: 40-180 latidos/minuto
Precisión	Presión: ± 3 mmHg; pulso $\pm 5\%$
Presurización	Presurización automática por bomba
Desinflado	Válvula automática de alivio de presión
Memoria	Memoria incorporada con 2 bancos, 60 mediciones por Banco
Automatic Power-Off	Aproximadamente 1 minutos después de la última vez que se accionó un botón
Vida Útil de las Baterías	Aproximadamente 500 usos
Entorno operativo	Temperatura 50°F – 104°F (10°C – 40°C); Humedad $\leq 90\%$ RH
Entorno de almacenamiento	Temperatura -4°F – 131°F (-20°C – 55°C); Humedad $\leq 90\%$ RH
Dimensiones del monitor	3-7/8" x 5-1/2" x 1-7/8"
Peso del monitor	Peso 7.4 oz. (sin baterías); 10.6 oz (con baterías)
Circunferencia de Brazalet	El manguito de amplio rango se ajusta a la circunferencia del brazo: 8.6 "-16.5" (22-42 cm)
Accesorios	Manual de instrucciones, 4 pilas AA, guía de inicio rápido, estuche de almacenamiento, formulario de pedido de manguito de repuesto, registro de presión arterial, preguntas frecuentes
Opciones	Puños adicionales disponibles en el formulario de pedido adjunto o llamando a Atención al cliente.

Las especificaciones están sujetas a cambios sin previo aviso.

UN AÑO DE GARANTÍA LIMITADA

Felicitaciones por su compra de un Monitor de Presión Arterial Automático. Su Monitor de Presión Arterial Automático está cubierto por la siguiente garantía para un período de un año a partir de la fecha de compra y está sujeto a los siguientes términos y condiciones:

El garante garantiza que su monitor digital de presión arterial estará libre de defectos en materiales y mano de obra bajo el uso normal del consumidor por un período de un año para el comprador original del producto.

Se excluyen de la cobertura el mantenimiento periódico, las reparaciones y el reemplazo de partes debidos al desgaste normal. Los defectos o daños que resulten de: (a) la operación incorrecta, el almacenamiento incorrecto, el uso inadecuado o abuso, accidente o negligencia, como el daño físico (grietas, raspones, etc.) en la superficie del producto resultado del uso inadecuado; (b) el contacto con líquidos, agua, lluvia, humedad extrema o transpiración abundante, arena, polvo o suciedad en general, calor extremo, o alimentos; (c) el uso del Monitor de Presión Arterial Automático con propósitos comerciales o someter al Monitor de Presión Arterial Automático a un uso o condiciones anormales; u (d) otros actos que no son culpa de warrantor, se excluyen de la cobertura. Esta garantía no cubre baterías ni otras fuentes de energía que se puedan suministrar o usar con el Producto.

Si el Producto no cumple con esta garantía limitada, devuelva el Monitor de Presión Arterial Automático con franqueo prepago junto a: **Attn: Repair Department, 1175 Lakeside Drive, Gurnee, IL, 60031**. Cuando devuelva un producto, por favor incluya además: (i) una copia de su recibo, factura u otro comprobante de compra; (ii) una descripción por escrito del problema; y (iii) su nombre, dirección y número telefónico. Embale cuidadosamente el producto para evitar daños mientras está en tránsito; se recomienda contratar un seguro de envío con acuse de recibo. Según lo que elija, el warrantor reparará o reemplazará la unidad que se considere defectuosa en materiales o mano de obra bajo el uso normal del consumidor. Al comprador se le notificará cualquier reparación adicional requerida antes de completar la reparación, y será responsable de pagar el cargo por las piezas, si lo hubiese, y los cargos de reparación que no estén cubiertos por esta garantía limitada.

EXCEPTO COMO LO DISPONE ESTA GARANTÍA LIMITADA, NO SE ACEPTA RESPONSABILIDAD ALGUNA POR TODAS LAS GARANTÍAS Y CONDICIONES EXPRESAS E IMPLÍCITAS, INCLUIDAS EN FORMA NO RESTRICTIVA, LAS GARANTÍAS IMPLÍCITAS DE COMERCIABILIDAD Y APTITUD PARA UN PROPÓSITO EN PARTICULAR. LA REPARACIÓN O REEMPLAZO, COMO SE ESTIPULA EN ESTA GARANTÍA LIMITADA, ES EL ÚNICO RECURSO EXCLUSIVO DEL CONSUMIDOR Y SE PROPORCIONA EN LUGAR DE TODAS LAS DEMÁS GARANTÍAS, EXPRESAS O IMPLÍCITAS. EN NINGÚN CASO EL WARRANTOR SERÁ RESPONSABLE, CON BASE EN OBLIGACIONES CONTRACTUALES O CULPA EXTRACONTRACTUAL (INCLUIDA LA NEGLIGENCIA), POR DAÑOS Y PERJUICIOS QUE SUPEREN EL PRECIO DE COMPRA DEL PRODUCTO, O POR CUALQUIER DAÑO INDIRECTO, INCIDENTAL, ESPECIAL O CONSECUENTE DE CUALQUIER TIPO, O POR DAÑOS A OTRA PROPIEDAD O EQUIPO, O PÉRDIDA DE PROPIEDAD O EQUIPO O LESIONES PERSONALES, EN LAS MÁS AMPLIAS EXTENSIONES EN QUE LA LEY PERMITA EL DESCARGO DE LA RESPONSABILIDAD POR DICHOS DAÑOS.

Algunos estados y jurisdicciones no permiten la limitación o exclusión de daños incidentales o consecuentes, o la limitación en la duración de una garantía implícita, de modo tal que las limitaciones o exclusiones podrían no aplicarse a usted. Esta garantía le otorga derechos legales específicos y usted también puede tener otros derechos, que varían dependiendo del estado o de una jurisdicción a otra.

PLEASE FILL-IN INFORMATION FOR FUTURE REFERENCE AND ATTACH YOUR RECEIPT BELOW.

This information is necessary should you need to contact Customer Care in the future.

Complete toda la información para referencia futura y adjunte abajo su comprobante.

Esta información es necesaria para el caso que en el futuro usted necesite comunicarse con Atención al Cliente.

Model / Modelo: **01-539WR**

Name / Nombre: **SmartHeart Automatic
Blood Pressure Monitor**

Date Purchased / La Fecha Compró: _____

Store Name / Nombre del Almacén: _____

Lot No. (located on the bottom of the monitor)/

Lot No. (localizado en la parte inferior del monitor) _____

**ATTACH RECEIPT HERE
ADJUNTE AQUÍ EL RECIBO**

REFERENCE PAGE / PÁGINA DE REFERENCIA